

客户确认	
日期	

标记	版次	变更内容	日期
/	A版	新版图纸	18-1-17
△	B版	新增包装方式	18-3-3

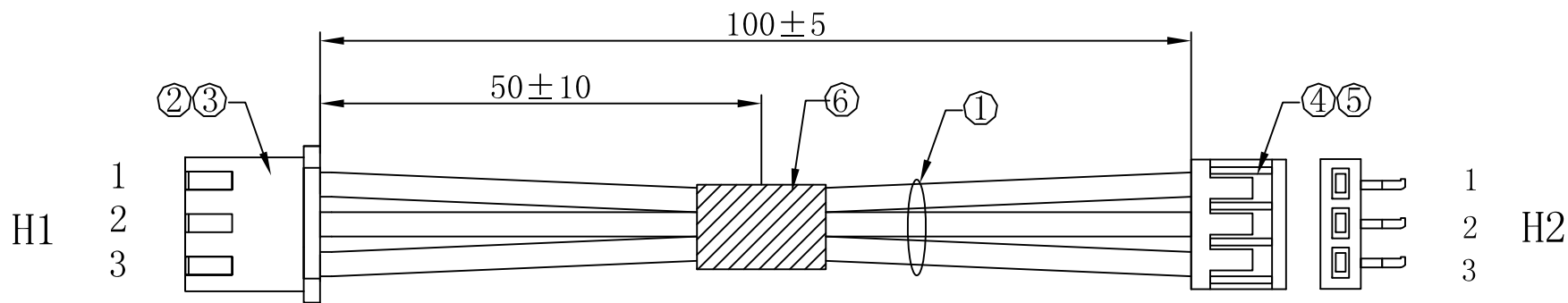

接点表:

H1	H2
1	1
2	2
3	3

注意事项:

1. 线材两端剥皮2.5-3.0mm, 再打压端子, 并按图示穿壳
2. 端子与线材铆压拉力须大于3.0Kg/F
- * 3. H2端先铆接端子, 再在端子铆接点点锡
4. 端子与胶壳的拉脱力须大于或等于50N.
5. H1胶壳不能选用红星辰, 背面两点可有可无, 不作要求.

测试设定:

1. 导通阻抗: 小于3Ω;
2. 短/断路判定: 20KΩ
3. 在DC=300V的情况下, 绝缘阻抗不小于20MΩ
4. 测试环境: 温度25±5°C, 湿度50%RH以下.
5. 热缩管居中烤.

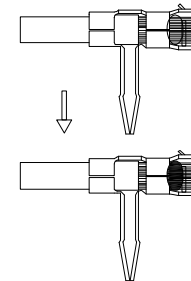

铆压端子后点锡 (锡点不能影响倒钩使用)

△包装方式: 100PCS/扎用气泡片包住H2端

6	□4.0mm 黑色热缩管 L=10MM	1	PCS		核准:	日期:	Ckmtw 深圳市灿科盟实业有限公司 CHANKLEMENT INDUSTRYCO., LTD			
5	胶壳:SCN90° H-3P(JC2.5-3Y) Pitch:2.5mm	1	PCS	/						
4	端子:SCN90° T(JC25-T)	3	PCS	/	审核:	日期:	品名规格: 2H/2501H-3P带扣+SCN90H-3P+UL1430#24 L=100mm			
3	胶壳: 2501H-3P带扣 白色(XHS-3Y)Pitch:2.5mm	1	PCS	/						
2	端子:2501T (XH-T)	3	PCS	/	制图: 夏胜六	日期: 2018-1-17	客户料号: R30071179-A06		单位 mm 比例 /	
1	线材:UL1430 24# 白	112*3	MM	WL00			图纸编号: S007220208		版本 B	
序号	材料规格	用量	单位	代码						