

| | |
|------|--|
| 客户确认 | |
| 日期 | |

| 标记 | 版次 | 变更内容 | 日期 |
|----|----|--------------------|----------|
| | A版 | 新版图面 | 09-01-04 |
| △ | B版 | 尺寸公差+/-3改为+3/-0 | 11-7-9 |
| △ | C版 | 修改热缩管尺寸及角度标注 | 16-7-22 |
| △ | D版 | 新增包装方式 | 17-9-5 |
| △ | E版 | 套管加长由原来的65加长到67MM | 18-3-29 |
| △ | F版 | 线材黄注绿改为黄色, 套两层热缩套管 | 20-4-23 |

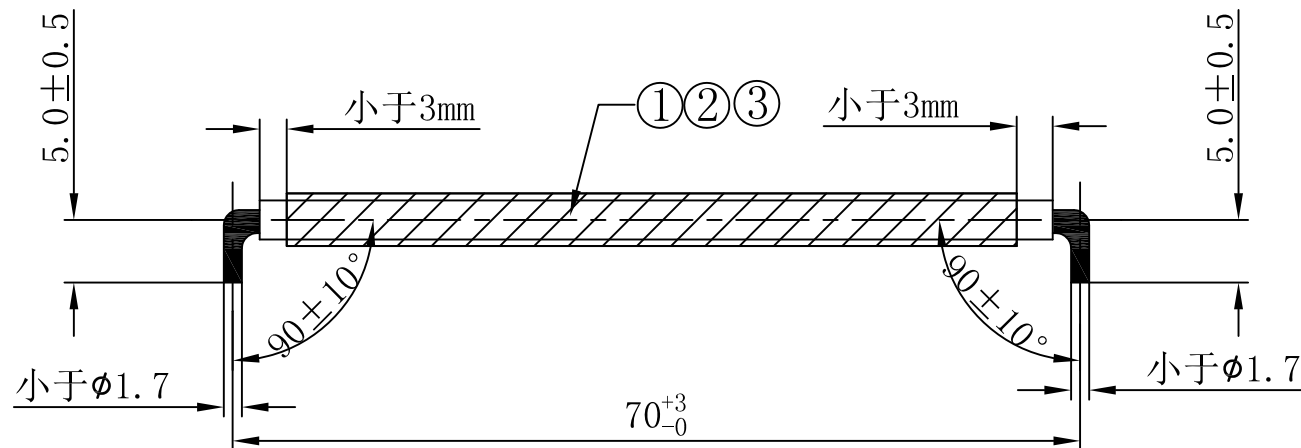

注意事项:

1. 线材两端剥皮捻线上锡 5.5 ± 0.5 mm. 锡头外径须小于1.7MM
2. 线材上锡两端按图示折弯, 须垂直 90° 折弯.
3. 线材按图示套热缩管, 位置如图所示.
4. 两端线头在进行弯折时, 一定要贴住线皮弯折.

弯折后两端锡头须在同一平面, 且与线材要成 90° 度.

△ 5. 包装方式: 100PCS/把, 如右图.

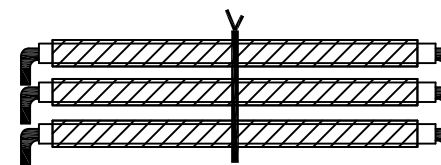

包装图

| 序号 | 材料规格 | 用量 | 单位 | 代码 |
|----|-------------------|----|-----|------|
| 3 | 热缩管 □B.0 黑 L=69mm | 1 | PCS | WR00 |
| 2 | 热缩管 □2.5 黑 L=69mm | 1 | PCS | WR00 |
| 1 | UL1015#18 黄 | 82 | MM | WL00 |

| | | | | | |
|-----|-----------|--|--------------------|----|------|
| 核准: | 日期: | Ckmtw 深圳市灿科盟实业有限公司 CHANKLEMENT INDUSTRYCO., LTD | | | |
| 审核: | 日期: | 品名规格: UL1015#18 黄 L=70MM | | | |
| 制图: | 日期: | 客户料号: | R30070212 (180接地线) | | |
| LYF | 2016-7-22 | 单位 | mm | 比例 | / |
| | | 图纸编号: | S007200098 | | 版本 F |